

Solicitud para tarjeta TAP para personas mayores

El programa de pasajes reducidos de la tarjeta para personas mayores (Senior TAP Card Program) les facilita a usuarios mayores de edad a reunir los requisitos para pasajes reducidos en operadores de transporte del Condado de Los Angeles que participan en el programa TAP. Tarjetas de TAP con pasajes reducidos automáticamente inscriben a aplicantes que reúnen los requisitos al programa de protección de saldo de TAP (TAP Balance Protection Program). Llame al 1.866.827.8646 para más información.

INSTRUCCIONES DE LA SOLICITUD

- > Todos los solicitantes deben completar las **SECCIONES I, II y III** de esta solicitud y proporcionar una copia de una tarjeta de identificación válida con fotografía.

SECCION I – ESPECIFICACIONES DE LA FOTO

- > Por favor engrape una foto de 2"x 2" or 1"x 1 1/4" dentro del cuadro. Las solicitudes con fotos que no se adhieren a los lineamientos que se muestran abajo no serán procesadas.

ENGRAPE LA FOTO DENTRO DEL CUADRO

- > Foto de rostro entero
- > Tamaño de la foto 2"x 2" ó 1"x 1 1/4"
- > Sin sombreros o gafas de sol
- > La foto debe ocupar el espacio dentro del cuadro (corte al tamaño del cuadro)
- > La foto debe estar imprimada en papel fotográfico no debe ser fotocopia

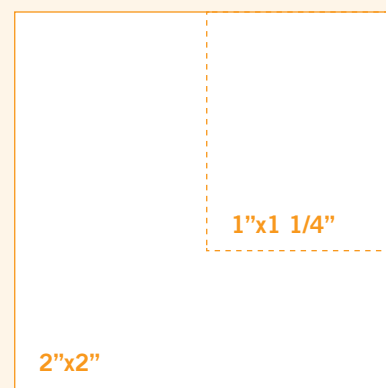

SECCION II – INFORMACION DEL SOLICITANTE

Apellido	Primer nombre	Segundo nombre/Inicial
Domicilio		Apto #
Ciudad Estado Código postal	Fecha de nacimiento	Número de teléfono

SECCION III – CRITERIOS DE ELEGIBILIDAD

- > Por favor indique a que categoría de edad pertenece: _____ 60-61 años _____ 62-64 años _____ 65+ años
Nota: La edad de las personas mayores para pasajes reducidos varía de acuerdo al operador de transporte; visite taptogo.net para verificar las edades.
- > Proporcione un comprobante de edad válido (tarjeta de identificación de California, licencia de conducir de California, pasaporte o certificado de nacimiento acompañado de una tarjeta de identificación válida con foto).
- > Proporcione una foto de rostro completo (2"x 2" or 1"x 1 1/4") en la **SECCION I**.

Yo entiendo que puedo perder los privilegios del uso de mi tarjeta TAP con pasaje reducido si hago mal uso de la tarjeta o si hago marcas, desfiguro o daño la propiedad de la agencia de transporte. Por lo tanto certifico que la información proporcionada arriba es verdadera y correcta.

Firma del solicitante

Fecha

Voltee para más información.

FECHAS PARA SOMETER SOLICITUD

Los solicitantes que cumplen con los requisitos pueden enviar sus solicitudes para una tarjeta TAP para personas mayores a cualquier momento durante el año. Estos solicitantes recibirán una tarjeta TAP que expirará el mes siguiendo su 65^o cumpleaños (como sea apropiado) o cada tres años (lo que ocurra primero).

COMO SOMETER SU SOLICITUD

Una solicitud completa y lista para ser enviada debe contener lo siguiente:

- > Una foto recién de rostro entero de 2" x 2" ó 1" x 1 1/4" (sin sombrero o gafas de sol) engrapada en el cuadro de la **SECCION I**.
- > Un formulario de solicitud completo: **SECCIONES I, II y III** para todos los solicitantes.
- > Fotocopia de una tarjeta de identificación válida con foto (por ejemplo, licencia de conducir, tarjeta de identificación del estado o pasaporte).

Someta su paquete de solicitud completo en persona a cualquiera de los siguientes Centros para Clientes de Metro que se muestran abajo o por correo a:

- > **TAP Service Center** PO Box 811310 Los Angeles, CA 90081

Las tarjetas TAP con pasajes reducidos serán enviadas por correo a los solicitantes aptos después que la verificación haya sido completada. El tiempo normal de procesamiento es de 20 días útiles para las solicitudes que se sometan a los Centros para Clientes de Metro. Por favor permita tiempo adicional para las solicitudes enviadas por correo.

CENTROS PARA CLIENTES (ACEPTAN SOLICITUDES DE TARJETAS TAP CON PASAJES REDUCIDOS)

**Centro para Clientes de Metro
Baldwin Hills**
3650 Martin Luther King Bl
Ste 101B
Los Angeles, CA

**Centro para Clientes de Metro
East Los Angeles**
4501 B Whittier Bl
Los Angeles, CA

**Centro para Clientes de Metro
Union Station / Gateway Plaza**
One Gateway Plaza
Los Angeles, CA

**Centro para Clientes de Metro
Wilshire**
5301 Wilshire Bl
Los Angeles, CA

**Foothill Transit Store
Claremont**
200 W First St
Claremont, CA

**Foothill Transit Store
El Monte**
3501 Santa Anita,
2nd Floor
El Monte, CA

**Foothill Transit Store
City of Industry**
Puente Hills Mall
1600 Azusa Ave
Industry, CA

**Foothill Transit Store
Pomona**
100 W Commercial Ave
Pomona, CA

**Foothill Transit Store
West Covina**
Chase Building
100 S Vincent Ave, 2nd Floor
West Covina, CA

Norwalk Transit
12650 E. Imperial Highway
Norwalk, CA

Culver City Bus
4343 Duquesne Avenue
Culver City, CA

**Antelope Valley Transit Authority
(AVTA)***
42210 6th St. West
Lancaster, Ca. 93534
*Location is for AVTA patrons only.

City of Santa Clarita
City Hall, 1st Floor Cashier
23920 Valencia Blvd
Santa Clarita, CA 91355

City of Santa Clarita Transit
Transit Maintenance Facility (TMF)
28250 Constellation Rd,
Santa Clarita, CA 91355

TARJETAS TAP PERDIDAS, ROBADAS O DESTRUIDAS

- > Llame al Centro de Servicio de TAP inmediatamente al 1.866.827.8646 para reportar una tarjeta TAP perdida, robada o destruida.
 - > Pague una tarifa no reembolsable por la tarjeta de reemplazo.
-

PARA MAS INFORMACION

Visite metro.net/reducedfares.

1.213.680.0054